



Specification

消費電力	7W
LED個数	ミドルパワーLED 28灯(日亜化学製)
LED寿命時間	約50,000時間 ※1
色温度	昼白色(5,000K)、温白色(3,500K)
直下照度	38cm : Max 1,808 lux
調光機能	タッチ式調光(無段階調光)
ボディカラー	ブラック、シルバー
材質	アルミニウム、プラスチック
寸法	(アーム) 630 (ヘッド) 347 (ベース)Φ190mm
重量	約1.6kg
コード長さ	3m (ACアダプター:2m + 本体~:1m)
AC電源アダプター	PSE取得
保証期間	ご購入日より1年間保証

Model Number

AR3100- - - - DSK

DD	= Daylight White(昼白色)
WD	= Warm(温白色)
MBK	= Metallic Black
SIL	= Silver

(※) 全光束が初期全光束の70%、または光度が初期光度の70%に低下するまでの時間

Photometrics

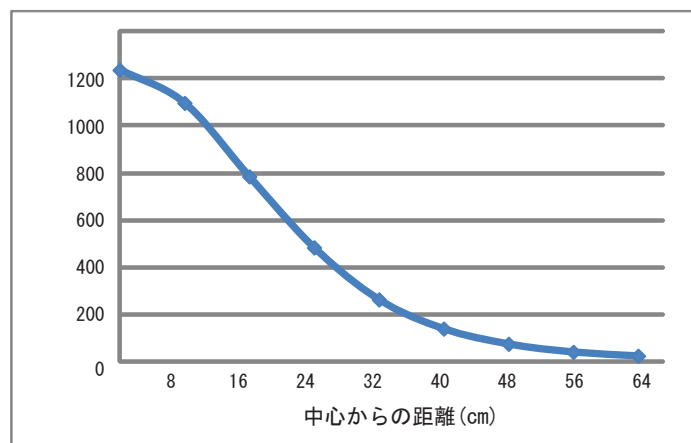

Dimensions

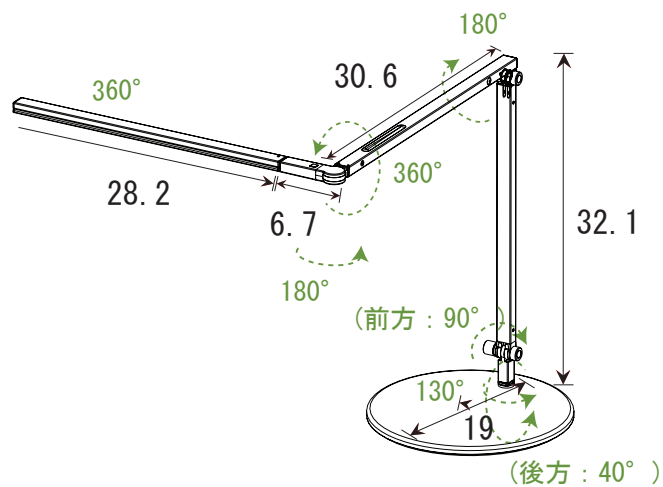

単位 (cm)

Environmental Considerations

- ✓ 全重量の約39%の材料は、リサイクル資源（再生利用）を使用しています。
- ✓ 再利用可能なアルミニウム材質を使用しています。
- ✓ 環境・人体に優しく安全な水性塗料を使用しています。
- ✓ パッケージは、FSC認定材(※)を使用しています。
- ✓ 使用しているLEDには、鉛や水銀等の有害な物質は含まれていません。

(※)FSC® [Forest Stewardship Council®: 森林管理協議会] 森林認証は、世界的な森林減少・劣化の問題と、グリーンコンシューマリズムの高まりを背景として生まれた、「適切な森林管理」(“Well-Managed”)を認証する制度です。